

TRACE S



GUIDE TECHNIQUE



TRACE S

Le guide technique vous fournit des informations nécessaires pour l'entretien, le montage et le dépannage du fauteuil TraceS ainsi que l'essentiel pour procéder aux prises de mesures.

Ce guide technique contient également les pièces détachées du fauteuil disponibles en service après-vente.



SOMMAIRE

Présentation du fauteuil	page 4
- Les éléments du fauteuil	page 4
- Le fauteuil en quelques chiffres	page 5
- Les réglages possibles	page 6
- Les options disponibles	page 7
La maintenance	page 8
- Mise en service	page 8
- Plan de maintenance	page 8
- Identification et résolution des dysfonctionnements	page 9
La prise de mesures	page 10
Les pièces détachées	page 12
- Châssis	page 12
- Train avant	page 12
- Amortisseur	page 13
- Balancier	page 13
- Tringleries	page 14
- Repose-pieds	page 14
- Kit broches roues arrières	page 15
- Jantes nues	page 15
- Pneus	page 16
- Mains courantes	page 16
- Kit roue avant pleine	page 17
- Kit roue avant gonflable	page 18
- Kit ski	page 18
- Assise coque	page 18
- Kit fixation coque rapide	page 20
- Kit assistance positionnement	page 21
- Kit potence Trace rando	page 22
Garantie et responsabilités	page 23

PRÉSENTATION DU FAUTEUIL

Le fauteuil TraceS avec ses réglages uniques permet une pratique adaptée sur tous types de terrains avec une grande polyvalence. Sa coque et ses réglages permettent un confort optimal de l'utilisateur. Ses deux positions de réglages des roues facilitent les déplacements en milieu urbain comme en milieu naturel, l'amortisseur arrière améliore le franchissement d'obstacle et permet d'absorber les chocs. Les réglages du fauteuil se font sans outil et sans bouger du fauteuil. Le TraceS met en valeur la silhouette par la coque et son châssis épuré.

Les principaux avantages du TraceS sont donc la polyvalence, l'ergonomie et le confort.



Les éléments du fauteuil

1	Châssis
2	Assise
3	Roue arrière avec main courante
4	Repose-pied
5	Roue avant
6	Fourche
7	Amortisseur
8	Frein d'immobilisation



Le fauteuil en quelques chiffres

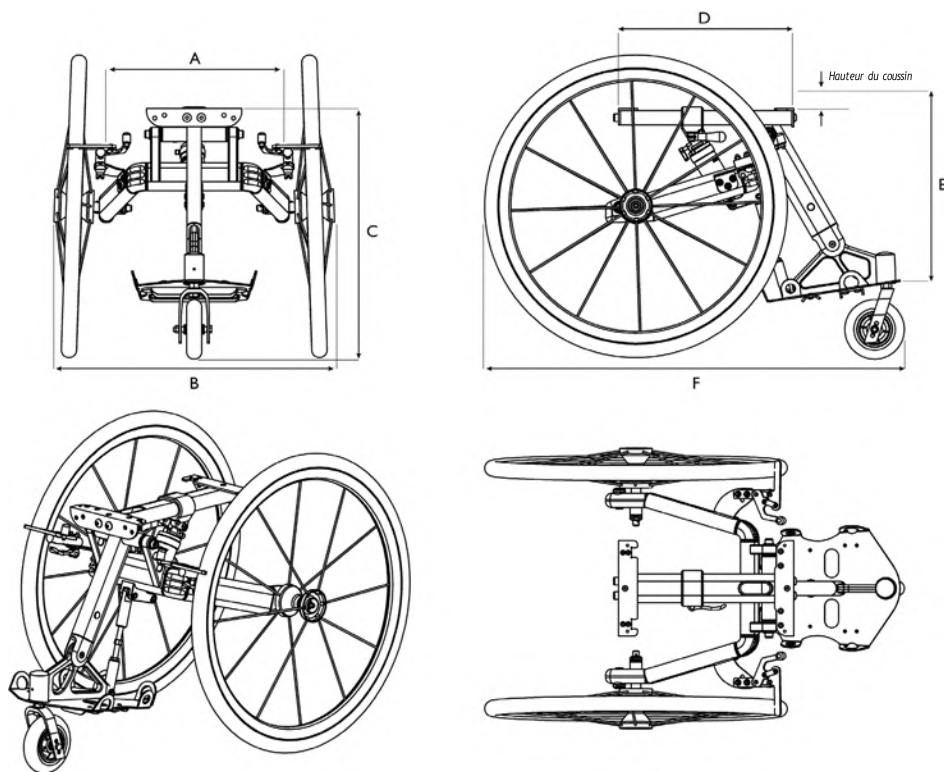

A	Largueur d'assise	10 tailles : 30/32/34/36/38/40/42/44/46/48 cm
B	Largueur totale	Largueur d'assise + 22 cm <i>(Quelques variations possibles suivant le modèle de roues)</i>
C	Hauteur d'assise avant	Entre 52 et 57 cm
D	Profondeur d'assise	De 38 à 50 cm (- 3 cm de la longueur genou/dos)
E	Longueur segment jambier	De 36 à 50 cm
F	Longueur totale	De 82 à 89 cm <i>(Varie suivant le diamètre des roues avant et arrière)</i>
	Angle d'assise arrière	Réglable de 0° à 20°
	Angle du dossier	Variable de 20°
	Hauteur du dossier	De 25 cm (coque sportive) à 50 cm <i>(Distance entre le fond de l'assise et le haut du dossier)</i>
	Poids	Entre 11,5 kg et 13 kg <i>(Varie suivant la taille du châssis et des modèles de roues)</i>
	Poids maximal admissible <i>(charges + utilisateur)</i>	90 kg

Les réglages possibles

L'angle d'assise variable

Il est possible d'ouvrir ou fermer l'angle du dossier selon vos besoins. Ce réglage se fait par les boucles à cliquet. Les poignées servent à l'accompagnateur lors de la montée ou la descente de marches par exemple.

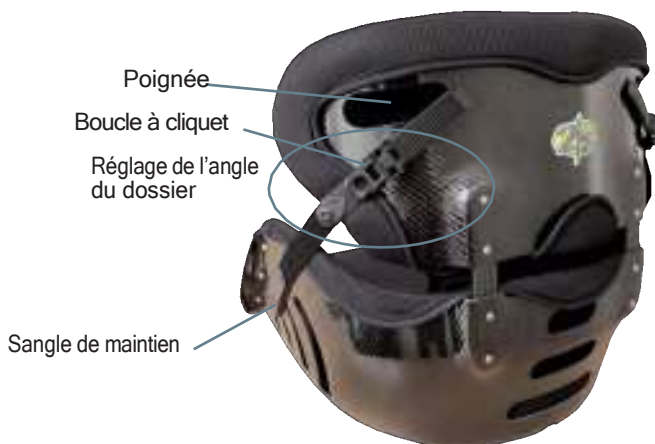

Le carrossage des roues arrière

Deux positions possibles :

- Position étroite (1,5°) : utilisée pour la vie courante, en intérieur pour être compact, en extérieur sans obstacle majeur.
- Position large (7°) : utilisée pour les balades ou plus sportif, elle apporte une meilleure stabilité latérale et réduit le risque de basculement.



Position étroite
(1,5°)



Position large
(7°)



Position basse



Position haute

Facilement et rapidement réglable sans outil, tout en restant assis sur le fauteuil.

Permet de trouver sa position idéale en intérieur comme en extérieur.

Les options disponibles

Kit guidon Traces
U2-301



Kit guidon Rando
U2-300



Kit guidon cannes
U2-305



Kit anti-bascule
U2-215



Kit receveur plateau

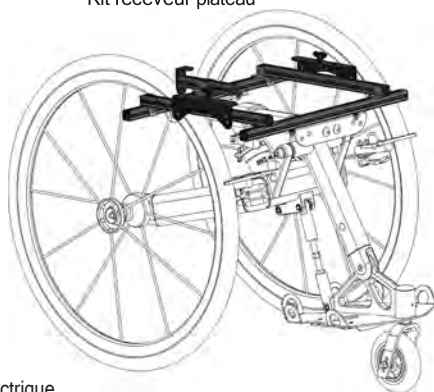

Kit
assistance électrique
U2-225

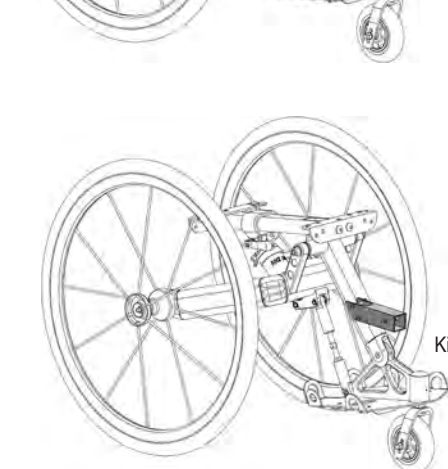

Kit assistance klick

U2-225-1

Kit ski
roue avant

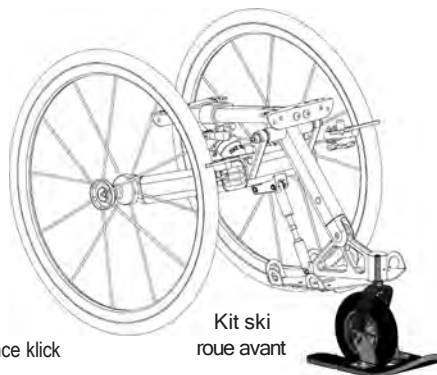

U2-219

Mise en service

À réception du fauteuil Traces, l'aspect général du dispositif doit être contrôlé par le revendeur spécialisé. Les premiers réglages effectués en fonction du besoin de l'utilisateur doivent également être notés dans le Carnet d'entretien adjoint au Manuel d'utilisation.

Le revendeur spécialisé est tenu d'initier les utilisateurs et / ou accompagnateurs du dispositif à son utilisation à l'aide du Manuel d'utilisation. Il devra également les sensibiliser aux risques résiduels en se basant notamment sur les consignes de sécurité du Manuel d'utilisation.

Plan de maintenance

Afin de garantir la sécurité et la fiabilité nécessaire, le fauteuil **TraceS** doit être contrôlé par les soins du revendeur spécialisé au moins une fois par an.

Chaque intervention préventive ou curative (réglages, remplacement de pièces, contrôle général) doit être noté dans le carnet d'entretien adjoint au Manuel d'utilisation.

La maintenance et les réparations réalisées ne peuvent être réalisées que par du personnel spécialisé (revendeur ou fabricant). Tout remplacement de pièces sera réalisé à l'aide de pièces de rechange G2M.



Contrôle de la pression des pneus	<ul style="list-style-type: none">- Mesurez la pression des pneus. (Indiquée sur le flanc des pneus)- Contrôlez la sculpture des pneus.- Si nécessaire changez les pneus.
Vérification de la bonne fixation des roues arrière	<ul style="list-style-type: none">- Tirez sur les roues arrières pour contrôler la fixation de l'axe de roue. La roue ne doit pas pouvoir se détacher.- Si les roues arrières ne sont pas correctement enclenchées, enlevez les saletés ou dépôt éventuels.- Si le problème persiste réglez les axes de roues.
Contrôle visuel	<ul style="list-style-type: none">- Recherchez des pièces desserrées, des fissures ou autre défauts.
Vérification des vissages	<ul style="list-style-type: none">- Vérifiez si les vis sont bien fixées au niveau des repose pieds, du châssis et du module d'assise.
Vérification de la tension des rayons	<ul style="list-style-type: none">- Les rayons ne doivent être ni détendus, ni déformés.- Resserrer les rayons détendus ou remplacer les rayons cassés.
Vérification des freins d'immobilisation	<ul style="list-style-type: none">- Contrôler le bon fonctionnement des freins d'immobilisation.
Contrôle suite à une collision ou à un coup violent	<ul style="list-style-type: none">- Contrôler le bon fonctionnement du fauteuil en cas de choc violent ainsi que l'ensemble des pièces.



Identification et résolution des dysfonctionnements

Problème	Cause possible	Mesure corrective
Le fauteuil roulant ne roule pas droit	Pression de gonflage incorrecte dans une roue arrière	Rectifier la pression de gonflage en fonction de la pression suggérée
	Un ou plusieurs rayons cassés	Remplacer le(s) rayon(s) défectueux
	Serrage inégal des rayons	Resserrer les rayons trop détendus
	Roulements de roue avant ou arrière encrassés ou endommagés	Nettoyer ou remplacer les roulements
	Châssis déformé	Retourner le châssis au Groupe G2M pour vérification
Le fauteuil roulant bascule trop facilement en arrière	Les roues arrière sont montées trop vers l'avant	Avancer la coque sur le châssis
	Angle du dossier trop important	Réduire l'angle du dossier
La prise des freins est mauvaise ou asymétrique	Pression de gonflage incorrecte dans l'une des deux roues arrière	Rectifier la pression de gonflage en fonction de la pression suggérée
	Réglage des freins incorrect	Réctifier le réglage des freins
Résistance au roulement très importante	Pression de gonflage trop faible dans les roues arrière	Rectifier la pression de gonflage en fonction de la pression suggérée
	Roues arrière non parallèles	Assurez-vous que les roues arrière sont bien parrallèles
La roue avant manque de mobilité ou est bloquée	La roue avant est usée jusqu'au plat	Remplacer la roue avant
	Les roulements à billes sont encrassés ou défectueux	Nettoyer ou remplacer les roulements à billes
L'amortisseur ne tient pas la pression	Fuite d'air dans l'amortisseur	Retourner l'amortisseur au Groupe G2M pour le changement des joints

LA PRISE DE MESURES

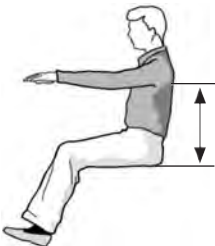
- La prise de mesures doit être faite par une personne spécifiquement formée.
- Le dossier de mesures doit être accompagné de photos de face, profil et dos.

	Mesure de l'utilisateur	Mesure du fauteuil roulant
<p>La taille, le poids et le handicap :</p> <p>Afin de prescrire un fauteuil adapté au besoin de client le critère poids, taille est important car l'ensemble de la conception du fauteuil est réalisé sur mesure.</p>		
<p>La largeur du bassin :</p> <p>La largeur du bassin permet de déterminer la largeur de la coque.</p>		<p>Largeur utilisateur + 1 cm</p>
<p>La longueur entre l'arrière des genoux et le dos :</p> <p>Cette mesure détermine la profondeur de la coque, afin d'assurer le confort de l'assise. La hauteur sur dos est déterminée par la lésion de l'utilisateur.</p>		<p>Longueur utilisateur - 3 cm</p>
<p>La hauteur de dossier :</p> <p>La hauteur du dossier dépend du handicap de l'utilisateur, elle doit soutenir une bonne posture et permettre une certaine liberté de mouvement.</p>		<p>H = 30, 35, 40, 45 et 50 cm</p>

	Mesure de l'utilisateur	Mesure du fauteuil roulant
<p>La hauteur entre le plat du pied et les genoux :</p> <p>Cette mesure est primordiale pour la réalisation de la potence centrale.</p>		<ul style="list-style-type: none"> - Pour la réalisation de la potence : Longueur plat du pied / sous genoux - Hauteur du coussin : + \approx 2 cm d'enfoncement dans le coussin
<p>Le choix du coussin :</p> <p>Le coussin permet d'éviter les escarres et a également un rôle de confort. Il faut enlever l'épaisseur du coussin dans la mesure de hauteur du dossier.</p>	<p>Air : 5 ; 7,5 ou 10 cm (utilisation au quotidien)</p> <p>Mousse : 3 ou 6 cm (utilisation occasionnelle)</p>	<p>Prendre en compte un enfoncement de 15 à 25 mm dans le coussin pour le choix de la potence avant.</p>
<p>La largeur entre les deux pieds :</p> <p>La largeur entre les deux pieds détermine la largeur des repose pieds.</p>		

LES PIÈCES DÉTACHÉES

SS

Les prix indiqués dans le catalogue de pièces détachées est le prix public, à ce prix est appliqué la remise distributeur.

Châssis U2-200

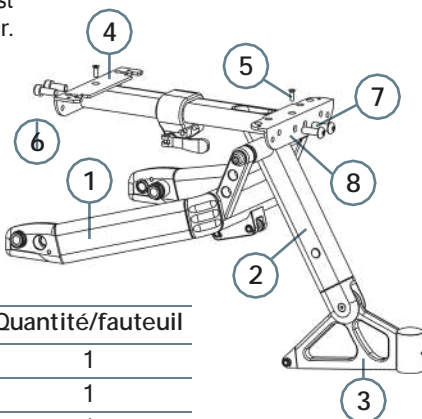

	Désignation	Référence	Quantité/fauteuil
1	Balancier largeur 40	U2-100-40	1
2	Potence taille 40	U2-101-40	1
3	Train avant	U2-103	1
4	Cornière arrière	U2-105-2	1
5	Vis FHC M5 L16	V05I-0516	2
6	Vis CHC M10 L25	V02T-1025	2
7	Vis BHC M10 L30	V04T-1030	2
8	Cornière avant	U2-105-1	1

Train avant U2-103

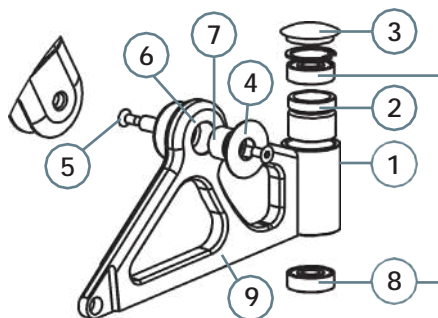

	Désignation	Référence	Quantité/fauteuil
1	Vis six pans bout pointeau M4 L6	V03PI-0406	1
2	Entretoise roulement Ø 12	U2-064-12	1
3	Bouchon Ø 38 Ø 32	U2-263-3832	1
4	Vis FHC M6 L12	V05I-0612	4
5	Entretoise taraudé taille 2	U2-029-2	1
6	Rondelle d'appui	U2-038	2
7	Entretoise train AV	U2-0014	1
8	Roulement Ø 12 Ø 32 H10	V40II23210	3
9	Train avant	U2-103	1

Amortisseur U2-250

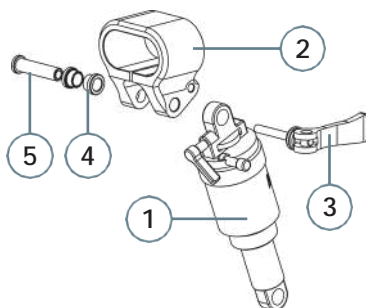

	Désignation	Référence	Quantité/fauteuil
1	Rock Shox Monarch RL	U2-250RL	1
2	Bride coulissante	U2-021	1
3	Levier a came inox M6 L50	V481-650	1
4	Entretoise amortisseur	U2-030	4
5	Axe bride coulissante	U2-028	1

Balancier U2-100

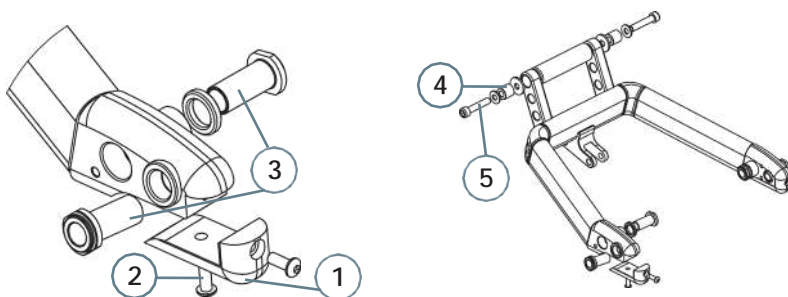

	Désignation	Référence	Quantité/fauteuil
1	Embout de protection	U2-025	2
2	Vis BHC M6 L16	V041-0616	4
3	Palier roue AR	U2-027	4
4	Articulation élastique Ø 10 Ø 22 L33	V63-102233	2
5	Vis BHC M10 L55	V041-1055	2

Tringlerie U2-202

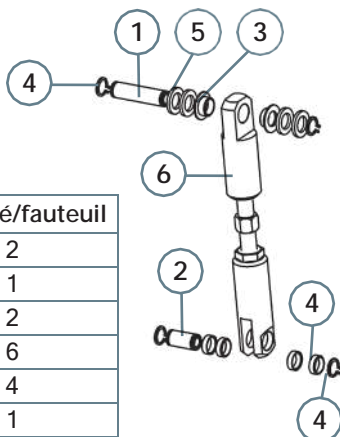

Désignation	Référence	Quantité/fauteuil
1 Entretoise taraudé taille 3	U2-029-3	2
2 Entretoise taraudé taille 1	U2-029-1	1
3 Palier à collerette Ø10 Ø12 ep 6	V64PCO-101206	2
4 Circlips pour arbre Ø10	V68I-AR10	6
5 Rondelle nylon ep 2	V36-101702	4
6 Tringlerie taille 1	U2-202-1	1

Les repose-pieds U2-204

Désignation	Référence	Quantité/fauteuil
1 Plaque de pieds carbone	U2-020C	1
2 Vis BHC M8 L16	V04I-0816	2
3 Vis BHC M6 L12	V04I-0612	1

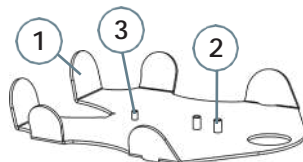

Désignation	Référence	Quantité/fauteuil
1 Plaque de pieds	U2-020	1
2 Support cale pieds avant	U2-018	1
3 Plaquette renfort AR	U2-019	1
4 Vis BHC M8 L20	V04I-0820	2
5 Vis BHC M6 L16	V04I-0616	1
6 Rivet aveugle ALFO HONSEL 10.700.040.160	V14ALFO-0416	6

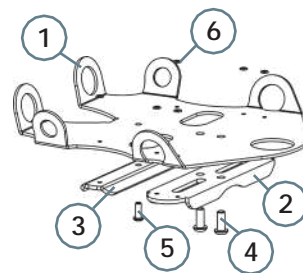

Désignation	Référence	Quantité/fauteuil
1 Plaque de pieds pyramidale	U2-020CT	1
2 Vis BHC M8 L16	V04I-0816	2
3 Vis BHC M6 L12	V04I-0612	1

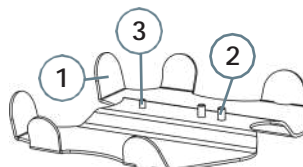

Kit broches Roues arrières U2-214

Les kits broches entretoises dépendent du type de jantes.

Kit T1 : Tensio STD, Twin star Ex, Fat

Kit T2 : Spinerge Lx, Attack, Dino

	Désignation	Référence	Quantité/fauteuil
1	Kit broche entretoises T1	U2-214-1	1
	Kit broche entretoises T2	U2-214-2	1

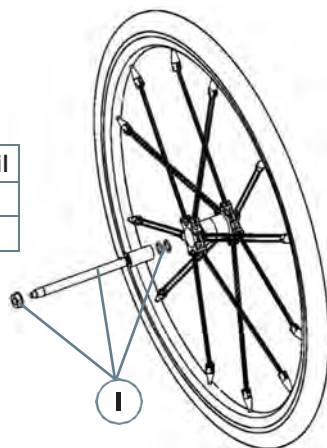
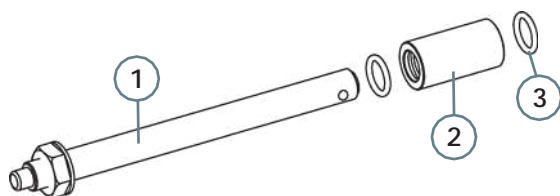

	Désignation	Référence	Quantité/fauteuil
1	Broche à billes Ø12,7 L134mm	V56-127134	2
2	Entretoise roue AR taille 2	U2-026-2	2
3	Joint torique NBR Ø12.7mm - inter tore Ø2.62	V73TNBR- 1270262	4

Jantes nues U2-251J

Désignation	Référence	Quantité/fauteuil
Attack 24" Ø 540 16 rayons	U2-251 J24-1	2
Attack 25" Ø 559 16 rayons	U2-251 J25-1	2
Tensio STD 24" Ø 540 18 rayons	U2-251 J24-2	2
Tensio STD 25" Ø 559 18 rayons	U2-251 J25-2	2
TwinStar 24" Ø 540 12 rayons Noir	U2-251 J24-3	2
TwinStar 25" Ø 559 12 rayons Noir	U2-251 J25-3	2
TwinStar 24" Ø 540 12 rayons Blanc Rouge Bleu Orange	U2-251 J24-3	2
TwinStar 25" Ø 559 12 rayons Blanc Rouge Bleu Orange	U2-251 J25-3	2
Fat 24" Ø 507-80	U2-251 J24-3F	2

Pneus U2-254PN

Désignation	Référence	Quantité/fauteuil
Schwalbe Airborne 24" Ø 540 x 30	U2-254PN24-1	2
Schwalbe Airborne 25" Ø 559 x 30	U2-254PN25-1	2
Panaracer Noir 25" Ø 559 x 47	U2-254PN25-2	2
Panaracer Rouge 25" Ø 559 x 47	U2-254PN25-3	2
Panaracer Jaune 25" Ø 559 x 47	U2-254PN25-4	2
Panaracer Bleu 25" Ø 559 x 47	U2-254PN25-5	2
Schwalbe Marathon 24" Ø 540 x 30	U2-254PN24-6	2
Schwalbe Marathon 25" Ø 559 x 47	U2-254PN24-6	2

Mains courantes U2-255MC

Désignation	Référence	Quantité/fauteuil
Alu 24" Ø 540	U2-255MC24-1	2
Alu 25" Ø 559	U2-255MC25-1	2
Titane 24" Ø 540	U2-255MC24-2	2
Titane 25" Ø 559	U2-255MC25-2	2
LT Ovale 24" Ø 540	U2-255MC24-4	2
LT Ovale 25" Ø 559	U2-255MC25-4	2
Gekko 24" Ø 540	U2-255MC24-7	2
Gekko 25" Ø 559	U2-255MC25-7	2

Kits roue avant pleine U2-212PL

U2-212PL6-1

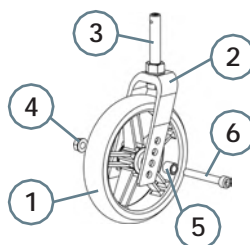

Désignation	Référence	Quantité/fauteuil
1 Roue pleine 6" (Ø150mm)	U2	1
2 Fourche alu moyeu 45mm	U2-257A45M14120	1
3 Broche à billes Ø12 L48	V56-1248	1
4 Écrou frein M8	V08F-8	2
5 Entretoise INOX Ø8 Ø13 L9.5	V0026I-08139/5	2
6 Vis CHC M8 L60	V02I-0860	1

U2-212PL5-1

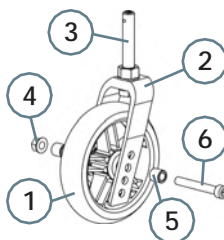

Désignation	Référence	Quantité/fauteuil
1 Roue pleine 5" (Ø125mm)	U256PL5	1
2 Fourche alu moyeu 45mm	U2-257A45M14120	1
3 Broche à billes Ø12 L48	V56-1248	1
4 Écrou frein M8	V08F-8	2
5 Entretoise INOX Ø8 Ø13 L9.5	V0026I-08139/5	2
6 Vis CHC M8 L60	V02I-0860	1

Kits roue avant gonflable U2-212PN

U2-212PN6-1

	Désignation	Référence	Quantité/fauteuil
1	Roue pneumatique 6" (Ø150mm)	U2-256PN6	1
2	Fourche alu moyeu 55mm	V83AL-53140	1
3	Broche à billes Ø12 L48	V56-1248	1

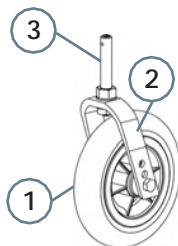

U2-219P7-1

	Désignation	Référence	Quantité/fauteuil
1	Roue pneumatique 7" (Ø175mm)	U2-256PN7	1
2	Fourche alu moyeu 60mm	V83AL-60140	1
3	Broche à billes Ø12 L48	V56-1248	1

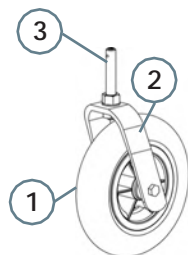

Kit ski U2-219P7-1

	Désignation	Référence	Quantité/fauteuil
1	Roue 7" gonflable	U2-212PN7-1	1
2	Spatule de ski	U2-077P-1	1
3	Patte de frein droit T1	U2-041D1	1
4	Patte de frein gauche T1	U2-041G1	1

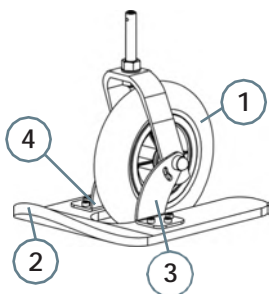

Assise coque U2-213C



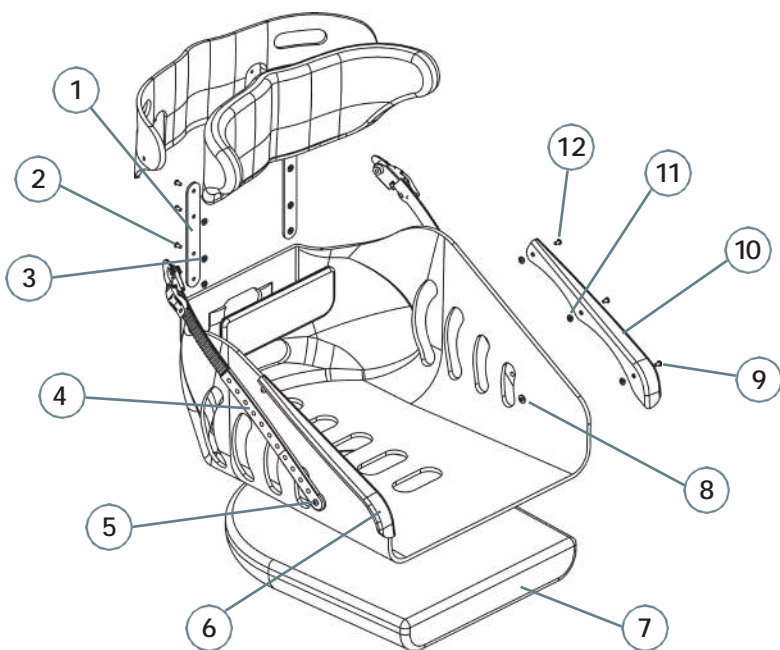

	Désignation	Référence	Quantité/fauteuil
1	Kit lames carbone souple traces	U2-227LP305 ou U2-227LC253	1 paire
2	Vis tchc inox bombée M4 LG08	V041-T0408	14
3	Culot filete inox 4X70 Ø10	V0158C	14
4	Kit sangles cliquet	U2-262	1 paire
5	Vis inox A2 FHC M5 LG10	V05I-0510	4
6	Protège vêtements carbone DR	U2-079CD-1	1
7	Coussin		1
8	Culot filete 5X80	V0157B	1
9	Vis tchc inox bombée M4 LG10	V041-T0410	2
10	Protège vêtements carbone GC	U2-079CG-1	1
11	Culot filete inox 4X70 Ø10	V0158C	6
12	Vis tchc inox bombée M4 LG08	V041-T0408	4

Kit fixation coque rapide U2-203

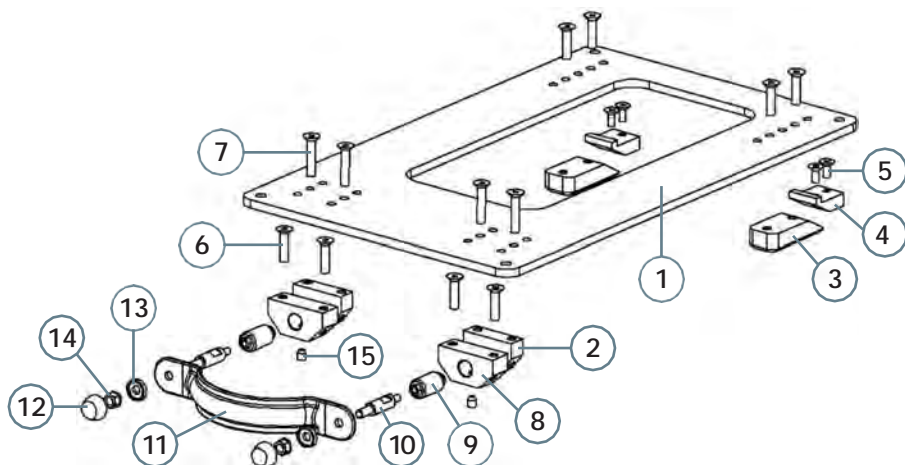

	Désignation	Référence	Quantité/fauteuil
1	Plaque de siège	U2-037	1
2	Support poussoir arrière	U2-032	2
3	Taquet fixation arrière	U2-033	2
4	Coin rapporté	U2-034	2
5	Vis FHC M4 L10	V051-0410	4
6	Vis FHC M5 L20	V051-0520	4
7	Vis FHC M5 L25	V051-0525	4
8	Support poussoir avant	U2-031	2
9	Poussoir fileté M12 L19	V57B-1219	2
10	Axe déport poignée	U2-035	2
11	Poignée Carbone	U2-036	1
12	Capuchon clipsable pour vis Ø 5	V39B-5	2
13	Rondelle clipsable pour vis Ø 5	V39A-5	2
14	Écrou frein M5	V08F-5	2
15	Vis BPL M5 L6	V031-0506	2

Kit assistance positionnement U2-210

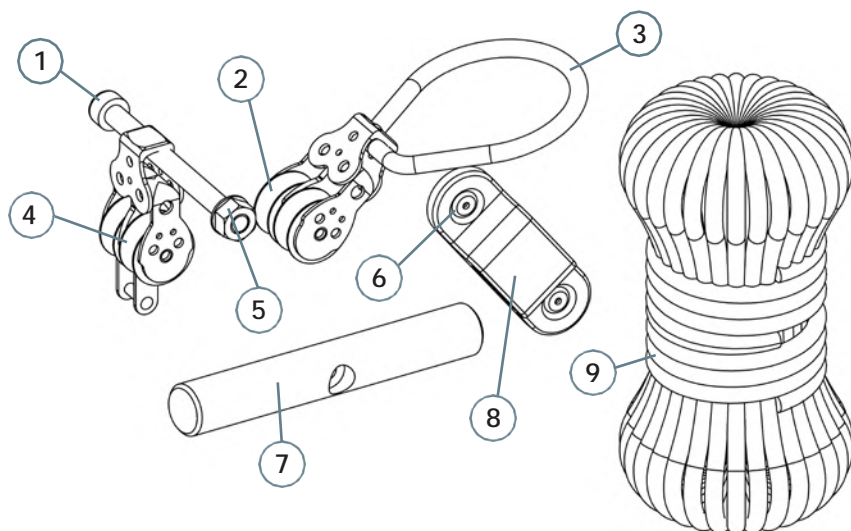

Désignation	Référence	Quantité/fauteuil
1 Vis CHC M6 L70	V02IA2-0670	1
2 Poulie double	U2-259-01	1
3 Cordelette Ø5 noire	X06-N5	1
4 Poulie double à crochet	U2-259-02	1
5 Ecroû frein M6	V08F-6	1
6 Rivet aveugle ALFO HONSEL 10.700.040.160	V14ALFO-0416	2
7 Poignée	U2-065	1
8 Bloqueur	U2-259-03B	1
9 Cordelette Ø5 noire	X06-N5	1

Kit potence Trace rando U2-306

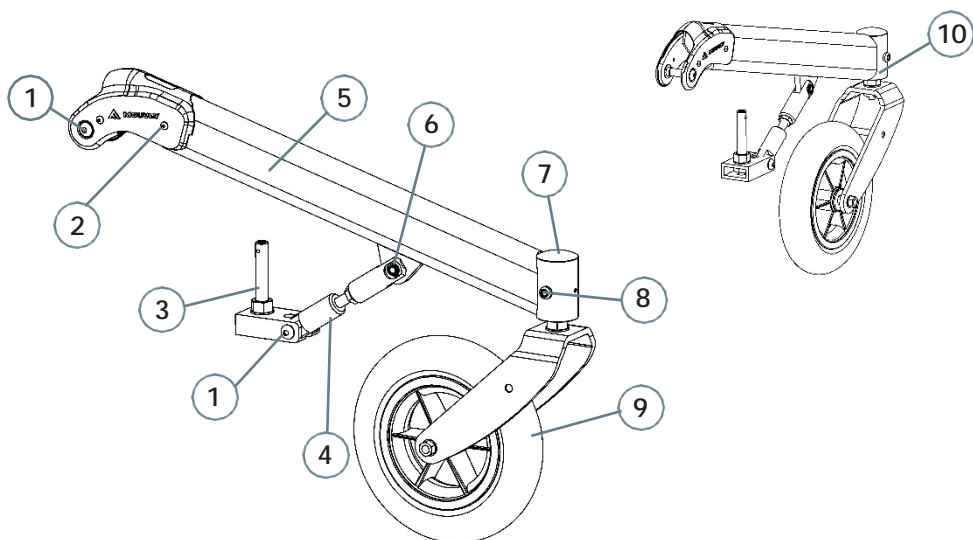

	Désignation	Référence	Quantité/fauteuil
1	Vis BHC M8 L16	V04I-0816	4
2	Vis BHC M4 L6	V04I-0406	4
3	Broche à billes Ø12 L48	V56-1248	2
4	Tringlerie taille 1	U2-202-1	1
5	Potence Rando	U2-228	1
6	Circlips pour arbre Ø10	V68I-AR10	2
7	Bouchon Ø38 Ø32	U2-263-3832	1
8	Vis six pans bout pointeau M4 L6	V03PI-0406	1
9	Kit roue 8" gonflable Rando	U2-212PN8-2	1
10	Roulement Ø12 Ø32 H10	V40I123210	2

Garantie et responsabilités

- La garantie s'étend à tous les défauts et anomalies qui sont démontrés être dus à une construction défectueuse ou erronée, ou à un mauvais matériau. Le distributeur agréé, et non l'utilisateur du fauteuil roulant, peut faire valoir des droits de garantie vis-à-vis du Groupe G2M.
- Ne sont pas compris dans la garantie l'usure normale, les suites d'un maniement non conforme ou d'une détérioration, un mauvais entretien, un montage ou une mise en service incorrect du fait de l'acheteur ou de tiers, ainsi que les défauts dus à des circonstances extérieures. Les pièces qualifiées d'usure sont exclus de la garantie. L'obligation de garantie expire si des modifications non prévues et non réalisées par le revendeur spécialisé sont apportées au fauteuil ou en cas d'utilisation de pièce de rechange non conformes. La garantie du Groupe G2M ne comprend pas les frais consécutifs à l'élimination des défauts, tels que les frais de transport et de déplacement, les coûts salariaux, les charges, etc...

Mouvly est spécialisée dans les activités sports et loisirs adaptées aux personnes en situation de handicap.

Nous proposons des solutions permettant la pratique de la randonnée, de l'équitation, ou encore d'activités nautiques.

Mouvly appartient au Groupe G2M, fabricant de composants orthopédiques, depuis plus de 70 ans.



WWW.MOUVLY.COM



Groupe G2M



TRACE

MANUEL D'UTILISATION



POLYVALENCE,
ERGONOMIE
& CONFORT



WWW.MOUVLY.COM

SOMMAIRE

Généralités

- Informations concernant le manuel d'utilisation
- Signification des symboles
- Garantie
- Service client
- Destination du dispositif
- Durée de vie

page 4

page 4

page 4

page 5

page 5

page 5

page 5

Sécurité

- Consignes de sécurité
- Dispositifs de sécurité

page 6

page 6

page 7

Structure et fonctionnement

- Vue d'ensemble
- Le carrossage des roues arrières
- Réglage de l'angle d'assise
- Freins d'immobilisation
- Dossier
- Poignées
- Roulette anti-bascule

page 8

page 8

page 10

page 11

page 11

page 12

page 120

page 12

Accessoires

- Coussin d'assise
- Ceinture de maintien
- Éclairage passif
- Assistance électrique
- Kit rando

page 14

page 14

page 14

page 14

page 14

page 14

Réglages (mise en service)

page 16

Déplacement en fauteuil roulant

page 16

- Consignes de sécurité
- Freinage pendant le déplacement
- Transfert du fauteuil roulant

page 16

page 16

page 17

- Propulsion et guidage du fauteuil roulant page 17
- Franchissement de marches et de paliers page 18
- Franchissement d'escalier page 19
- Passage de rampes et de pentes page 20
- Stabilité et équilibre en position assise page 22

Transport **page 23**

- Consignes de sécurité page 23
- Montage et démontage de l'assise page 23
- Démontage et fixation des roues arrière page 24

Maintenance **page 24**

- Consignes de sécurité page 24
- Plan de maintenance page 25
- Entretien page 27
- Désinfection page 27

Après utilisation **page 28**

- Réutilisation page 28
- Stockage page 28
- Mise au rebut page 28

Résolution de problèmes **page 28**

- Consignes de sécurité page 28
- Détection et résolution des problèmes page 29

Caractéristiques techniques **page 30**

- Dimensions et poids page 30
- Conditions ambiantes page 31
- Pneus page 31
- Autocollant d'identification page 31

Options **page 32**

Carnet d'entretien **page 34**

Informations concernant le manuel d'utilisation

Nous vous remercions d'avoir choisi le fauteuil **TraceS**. Afin de garantir votre sécurité lors des déplacements avec votre fauteuil roulant, veuillez lire attentivement le manuel d'utilisation et respecter les consignes de sécurité.

Demandez à votre revendeur spécialisé de vous expliquer comment utiliser le dispositif correctement et en toute sécurité. Veuillez conserver ce document.

Ce manuel d'utilisation est composé d'un carnet d'entretien (p. 34), afin de tracer les réparations, maintenances préventives et curatives réalisées sur le fauteuil. Il est impératif que ce dernier soit complété dès la mise en service du fauteuil par un revendeur spécialisé.

Signification des symboles

Symboles figurant dans ce manuel

Dans le présent manuel d'utilisation, les avertissements sont signalés par des pictogrammes. Ils sont accompagnés d'un en-tête indiquant le niveau de danger.



AVERTISSEMENT !

Signale une situation potentiellement dangereuse, qui, si elle ne peut être évitée, peut entraîner de graves blessures.



ATTENTION !

Signale une situation potentiellement dangereuse, qui, si elle ne peut être évitée, peut entraîner des blessures bénignes ou légères.



IMPORTANT !

Signale une situation potentiellement dangereuse, qui, si elle ne peut être évitée, peut entraîner des dommages matériels.



Met en évidence des conseils et recommandations, de même que des informations visant à une utilisation efficace et sans problème du fauteuil roulant.



Ce produit est conforme aux exigences du règlement 2017/745/UE relatif aux dispositifs médicaux. Le fauteuil répond à la classe I sur la base des critères de classification de l'annexe VIII du règlement. La déclaration de conformité a donc été établie par le fabricant sous sa propre responsabilité.

Garantie

Le Groupe G2M garantit l'absence de défauts et le bon fonctionnement de votre fauteuil roulant. La garantie s'étend à tous les défauts et anomalies qui sont démontrés être dus à une construction défectueuse, à un mauvais matériau ou à une conception erronée. Seul le distributeur agréé et non l'utilisateur du fauteuil roulant, peut faire valoir des droits de garantie vis-à-vis du Groupe G2M.

Ne font pas partie de la garantie : l'usure normale, les suites d'un maniement ne respectant pas le manuel d'utilisation, ou d'une détérioration, un mauvais entretien, un montage ou une mise en service incorrect(e) du fait de l'acheteur ou de tiers, ainsi que les défauts dus à des circonstances extérieures. Les pièces d'usure sont exclues de la garantie. L'obligation de garantie expire si des modifications mécaniques non prévues et non réalisées par le revendeur spécialisé sont apportées au fauteuil roulant ou en cas d'utilisation de pièces de rechange non conformes aux références proposées par G2M. La garantie du Groupe G2M ne comprend pas les frais consécutifs à l'élimination des défauts, tels que les frais de transport et de déplacement, les coûts salariaux, les charges, etc.

Service client

Pour toute demande de conseil, ou réclamation, veuillez-vous tourner, dans un premier temps, vers votre revendeur spécialisé, avant de contacter l'équipe Mouvly de G2M.

Dans le respect du règlement 2017/745 relatif aux dispositifs médicaux, nous vous demandons d'informer sans délai le service client Mouvly en cas d'accident ou de presque accident provoqué par le fauteuil, ayant ou ayant pu provoquer des dommages corporels. L'autorité compétente sera alors notifiée. Les coordonnées de G2M sont présentes à la fin du manuel d'utilisation.

Destination du dispositif

Le fauteuil roulant se commande manuellement et sert exclusivement au déplacement d'une personne à mobilité réduite. L'utilisation du dispositif est réservée aux personnes initiées au fonctionnement du fauteuil.

Durée de vie

La durée de vie attendue de ce produit est de 5 ans, en partant du principe qu'il est utilisé quotidiennement, dans le respect des consignes de sécurité, des instructions de maintenance et de l'usage prévu stipulés dans le présent manuel.

Consignes de sécurité

Cette partie comprend des aspects importants de sécurité pour une protection optimale de la personne en fauteuil roulant et de son accompagnateur, ainsi que pour une utilisation du fauteuil roulant en toute sécurité et sans problème.



AVERTISSEMENT !

Risques d'accidents et de blessures graves

Des accidents peuvent se produire si le fauteuil roulant est mal réglé.

- Les réglages du fauteuil roulant doivent systématiquement être effectués par un revendeur spécialisé.



AVERTISSEMENT !

Danger en cas de conduite inadaptée

• Adaptez systématiquement votre vitesse et votre comportement de conduite aux circonstances (intempéries, terrain, capacité individuelle, ...).

- N'utilisez le dispositif que pour son usage prévu.



AVERTISSEMENT !

Risques de blessures

En cas de collision, vous risquez de vous blesser sur les parties du corps qui dépassent du fauteuil roulant (les pieds ou les mains par exemple).

- Roulez avec prudence dans les passages étroits.



AVERTISSEMENT !

Danger en cas de conduite incontrôlée

À vitesse élevée, vous pouvez perdre le contrôle de votre fauteuil roulant et chuter.

- La vitesse de croisière est estimée à 7 km/h.



AVERTISSEMENT !

Risques de brûlure

Les composants du fauteuil roulant peuvent s'échauffer s'ils sont exposés à un fort rayonnement solaire.



AVERTISSEMENT !

Risques de se coincer les doigts

Il existe toujours un risque de se coincer un doigt ou un bras par exemple dans les pièces mobiles du fauteuil roulant.

Dispositifs de sécurité

Cette partie comprend des aspects importants de sécurité pour une protection optimale de la personne en fauteuil roulant et de son accompagnateur, ainsi que pour une utilisation du fauteuil roulant en toute sécurité et sans problème.

AVERTISSEMENT !

Risques d'accidents



Les dispositifs de sécurité (freins, roulette anti-bascule) mal réglés ou défectueux peuvent provoquer des accidents.

- Avant chaque utilisation du fauteuil roulant, vérifiez que les dispositifs de sécurité fonctionnent correctement et faites-les contrôler régulièrement par de votre revendeur spécialisé.

Les fonctions des dispositifs de sécurité sont décrites à la section «Structure et fonctionnement», p. 8.

Vue d'ensemble



L'équipement réel de votre fauteuil roulant peut différer de la représentation, étant donné que chaque fauteuil roulant est confectionné à la commande, spécifiquement aux indications fournies, sur la base du bon de commande. Des options et accessoires sont disponibles et permettent d'adapter le fauteuil aux besoins de l'utilisateur (*description en p. 32*).



AVERTISSEMENT !

En pleine nature, n'utilisez le fauteuil **TraceS** que sur des tracés balisés et accompagné d'une personne valide, tout en mesurant le danger rencontré (état du terrain, météo, forme physique).

1	Châssis
2	Assise
3	Roue arrière avec main courante
4	Repose-pied
5	Roue avant
6	Fourche
7	Amortisseur
8	Frein d'immobilisation



Le carrossage des roues arrières

Deux positions possible :

- Position étroite ($1,5^\circ$) : utilisée pour la vie courante, en intérieur pour être compact, en extérieur sans obstacles majeurs.
- Position large (7°) : utilisée pour les balades ou plus sportif, elle apporte une meilleure stabilité latérale et réduit le risque de basculement.



position étroite ($1,5^\circ$)



position large (7°)



Pour le changement de positionnement des roues :



- Trouvez un point fixe proche (poteaux, poignée de porte, arbre, voiture...).
- Présentez-vous à 45° du point fixe, tenez-vous à celui-ci et décollez la roue opposée. Il faudra trouver le point d'équilibre.
- Une fois stabilisé, vous pouvez changer votre roue de positionnement. Répétez l'opération pour l'autre roue en vous positionnant en sens inverse avec le **TraceS**. Vérifier la bonne fixation des roues.

Réglage de l'angle d'assise

Pour changer de position :

- Posez vos épaules sur vos genoux,
- Trouvez le point haut de l'amortisseur et prenez le en main,
- Mettez vos coudes en butée sur les roues arrières puis vous pouvez ouvrir le levier de blocage rapide en retenant sa descente avec l'autre main.
- Si cette opération est trop difficile, un kit d'assistance de positionnement est installé sur le fauteuil.



kit assistance positionnement



Pour trouver votre position :

- Laissez descendre la bride d'amortisseur ou remontez cette bride d'amortisseur vers vous, utilisez vos coudes comme butés et allégez l'arrière de l'assise.
- Refermez le levier de blocage rapide.
- Affinez votre position du buste en réglant les sangles de maintien du dossier (*voir p. 12*).



position basse



position haute

Freins d'immobilisation

Les freins d'immobilisation servent à maintenir le fauteuil roulant en place et à empêcher tout déplacement intempestif.



AVERTISSEMENT !

Risque de chute en cas de freinage brusque

Si vous actionnez les freins d'immobilisation pendant le déplacement, le sens de déplacement n'est plus contrôlable et il est possible que le fauteuil roulant freine brusquement, provoquant une collision ou votre chute.

- Ne serrez jamais les freins d'immobilisation pendant le déplacement.



AVERTISSEMENT !

Risque de chute

La fonction des freins d'immobilisation n'est assurée que si les pneus sont suffisamment gonflés.

- Assurez-vous que la pression de gonflage est correcte (indiquée sur le flanc du pneu).

Freins ciseaux



- Réglez la position du frein suivant votre position de roue arrière.
- Pour bloquer le frein, tirez le levier de frein vers l'avant jusqu'en butée, en passant la main à côté.
- Pour desserrer le frein, poussez le levier de frein vers l'arrière, en passant la main à côté.

Dossier

Il est possible d'ouvrir ou fermer l'angle du dossier selon vos besoins. Ce réglage se fait par les boucles à cliquet.

Poignées

Les poignées servent à l'accompagnateur lors de la montée ou la descente de marches par exemple.

Poignée

Boucle à cliquet

Réglage de l'angle du dossier

Sangle de maintien



Roulette anti-bascule

Une roulette anti-bascule empêche le fauteuil roulant de basculer vers l'arrière.

AVERTISSEMENT !

Risque de chute

Une roulette anti-bascule empêche le fauteuil roulant de basculer vers l'arrière.

- Vérifiez son fonctionnement avant chaque utilisation et faites poser ou régler à nouveau la roulette anti-bascule par votre revendeur spécialisé, si nécessaire.

AVERTISSEMENT !

Risque de renversement

Sur une surface molle ou inégale, le dispositif anti-bascule peut plonger dans les trous ou s'enfoncer dans le sol, et perturber ou éliminer sa fonction de sécurité.

- Utilisez uniquement le dispositif anti-bascule lors de déplacements sur un sol égal et ferme.

Activation de la roulette anti-bascule

Tirez sur le doigt d'indexage et abaissez le bras.



AVERTISSEMENT !

Risque de basculement

Lors du franchissement d'une marche ou d'une bordure, il est possible que la roulette anti-bascule activée reste coincée.

- Désactivez la roulette anti-bascule dans tous les cas, avant de passer sur une marche ou une bordure de trottoir.



Désactivation de la roulette anti-bascule

Tirez sur le doigt d'indexage et remontez le bras.

Réglage de la hauteur

Dévissez la vis sur le bras et faites coulisser la roulette anti-bascule à distance souhaitée.

Coussin d'assise

Un coussin d'assise adéquat est nécessaire afin de garantir une répartition optimale de la pression sur l'assise.

Ceinture de maintien

Votre fauteuil roulant peut être muni d'une ceinture de maintien. Elle vous empêche de glisser vers l'avant dans votre fauteuil roulant.

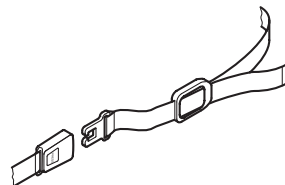

AVERTISSEMENT !

Risque de blessures par strangulation

- Assurez-vous que vous êtes assis bien au fond du siège et que votre bassin est aussi droit et symétrique que possible.
- Placez la ceinture abdominale de manière à pouvoir sentir les os iliaques au-dessus de la ceinture.
- Réglez la longueur à l'aide des boucles pour qu'il y ait juste assez de place pour passer votre main entre votre corps et la ceinture. Il est recommandé de maintenir le fermoir en position centrale, c'est-à-dire de procéder à des réglages de chaque côté.
- Assurez-vous que la ceinture ne puisse pas glisser et que le fermoir ne se détache pas. Remettez en place la ceinture pelvienne si nécessaire.
- Vérifiez et changez éventuellement ces réglages chaque fois que vous utilisez la ceinture.



Éclairage passif

Vous pouvez fixer des réflecteurs sur les roues arrière.

Assistance électrique

Des options permettant de recevoir une assistance électrique sont disponibles, voir p. 32. Plusieurs types de bras sont proposés selon le type d'assistance (non proposé par G2M) souhaité par l'utilisateur (propulsion, traction, etc.). Afin de garantir une utilisation optimale du fauteuil, nous vous invitons à revenir vers le fabricant ou le revendeur spécialité afin de vérifier la compatibilité de l'assistance choisie et la conformité de l'assistance choisie.

Kit rando

Des options sont disponibles afin de rendre votre fauteuil compatible à la randonnée ou au déplacement en terrain meuble (de type neige, sable), voir p. 32. Avant de vous procurer ces kits, demandez conseils à votre revendeur spécialisé. Le kit rando peut être utilisé avec un accompagnateur.

Montage du bras avant

- Retirez les capuchons de la potence.
- Positionnez le bras et engagez l'axe de fixation sur le châssis, serrez l'axe.
- Engagez l'axe rapide dans le logement de roue avant.



AVERTISSEMENT !

- Risque d'accident en cas de défaut de fixation.
- Vérifiez le serrage et le bon ajustement de l'axe à démontage rapide.

Montage du guidon

- Vissez les 2 receveurs de guidon sur le châssis
- Faites glisser le guidon dans les receveurs et serrez les 4 molettes M6
- Réglez la hauteur du guidon

Utilisation des freins par un tiers : les freins tambour agissent individuellement sur chaque roue arrière. Il est possible de bloquer les freins grâce au bouton intégré sur chaque levier.



AVERTISSEMENT !

- Risque de chute en cas de freinage brusque
- Veillez à vous familiariser avec le freinage droite / gauche.



RÉGLAGES (MISE EN SERVICE)



AVERTISSEMENT !

Risque de blessures

Avant d'utiliser le fauteuil roulant, vérifiez son état général et les fonctions les plus importantes. (Section Maintenance - Plan de maintenance, p. 25)

Le fauteuil roulant est mis à votre disposition par les soins de votre revendeur spécialisé. Celui-ci vous explique les fonctions les plus importantes et s'assure que le fauteuil roulant est adapté à vos exigences et à vos besoins.

DÉPLACEMENT EN FAUTEUIL ROULANT

Consignes de sécurité



AVERTISSEMENT !

Risque d'accident

Une pression de gonflage inégale peut influencer considérablement la tenue de route.

- Vérifiez la pression de gonflage avant chaque déplacement.



AVERTISSEMENT !

Risque de coincement

La distance entre la roue arrière et le frein d'immobilisation peut être si petite qu'il existe un risque de se coincer les doigts.

- Veillez à propulser votre fauteuil roulant uniquement au moyen des mains courantes.

Freinage pendant le déplacement

Le freinage pendant le déplacement s'effectue manuellement par la transmission de l'effort sur les mains courantes.



AVERTISSEMENT !

Risque de chute en cas de freinage brusque

Si vous actionnez les freins d'immobilisation pendant le déplacement, le sens de déplacement n'est plus contrôlable et il est possible que le fauteuil roulant freine brusquement, provoquant une collision ou votre chute.

- Ne serrez jamais les freins d'immobilisation pendant le déplacement.



AVERTISSEMENT !

Risque de brûler la paume des mains

Si vous freinez pendant un long moment, une très forte chaleur par friction se crée au niveau des cerceaux (spécifiquement MaxGrepp et Supergripp).

- Portez des gants adéquats.

Tenez les mains courantes et exercez une pression uniforme avec les deux mains, jusqu'à ce que le fauteuil roulant s'immobilise.

Transfert du fauteuil roulant

AVERTISSEMENT !

Risque de chute

Le risque de chute augmente au moment du transfert.

- Montez et descendez du fauteuil sans assistance, uniquement si vous en avez les capacités physiques.

Le fauteuil roulant peut basculer vers l'avant, lorsque l'on s'appuie sur les repose-pieds.

- Ne vous mettez jamais debout sur les repose-pieds, au moment de monter ou de descendre du fauteuil.



ATTENTION !

Si les freins se desserrent ou se cassent, le fauteuil roulant risque de partir de manière incontrôlée.

- Ne vous appuyez pas sur les freins, au moment de monter ou de descendre du fauteuil.

1. Serrez les freins d'immobilisation.
2. Posez vos pieds sur le sol.
3. Tenez-vous au fauteuil roulant et si nécessaire, également à un objet fixe à proximité.
4. Déplacez-vous lentement vers un siège.

Propulsion et guidage du fauteuil roulant

La propulsion et le guidage du fauteuil roulant s'effectuent au moyen des mains courantes. Avant de vous déplacer sans accompagnateur, vous devez déterminer le point de basculement de votre fauteuil roulant.



AVERTISSEMENT !

Risque de basculement

Le fauteuil roulant peut basculer vers l'arrière, si aucune roulette anti-basculer n'est montée. Lors de la détection du point de basculement, un accompagnateur doit se trouver directement derrière le fauteuil roulant, afin de rattraper éventuellement le fauteuil s'il se renverse.

- Montez un dispositif anti-basculer pour empêcher tout basculement.

Le fauteuil roulant risque de basculer vers l'avant.

- Lorsque vous configurez votre fauteuil roulant, testez son comportement en termes de basculement vers l'avant et ajustez votre style de conduite en conséquence.

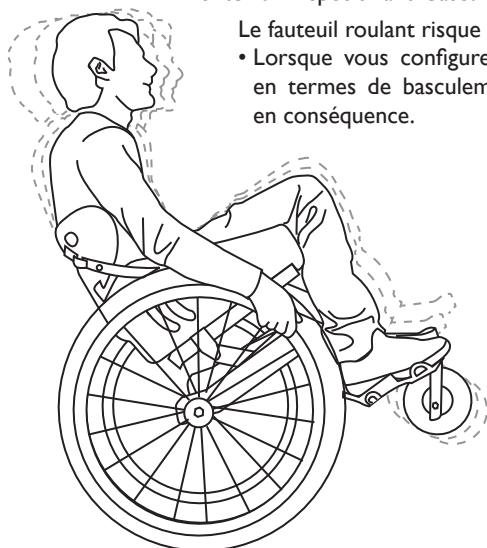

Détection du point de basculement

1. Desserrez le frein.
2. Roulez brièvement vers l'avant, maintenez les deux mains courantes et tirez vers vous avec un léger élan.
3. Vous déterminez le point de basculement par le déplacement du poids et en contre-braquant au niveau des mains courantes.

Franchissement de marches et de paliers

AVERTISSEMENT !

Risque de chute

Lors du franchissement de marches, vous pouvez perdre l'équilibre et basculer avec votre fauteuil roulant.

- Franchissez les marches, comme les bordures de trottoir et les paliers, toujours lentement et avec prudence.
- Ne franchissez pas de marches de plus de 25 cm de haut.



ATTENTION !

Une roulette anti-basculer activée empêche le fauteuil roulant de basculer vers l'arrière.

- Désactivez la roulette anti-basculer, avant de franchir des marches ou des paliers.



Descente d'une marche **AVEC un accompagnateur**

1. Déplacez le fauteuil roulant juste devant le bord et saisissez les mains courantes.
2. L'accompagnateur tient les deux poignées, place un pied sur l'aide-basculer (s'il est monté) et incline le fauteuil roulant en arrière, de manière à soulever les roues avant du sol.
3. L'accompagnateur maintient le fauteuil roulant dans cette position, le pousse avec précaution en bas de la marche et l'incline en avant, jusqu'à ce que les roues avant le fauteuil roulant touchent de nouveau le sol.

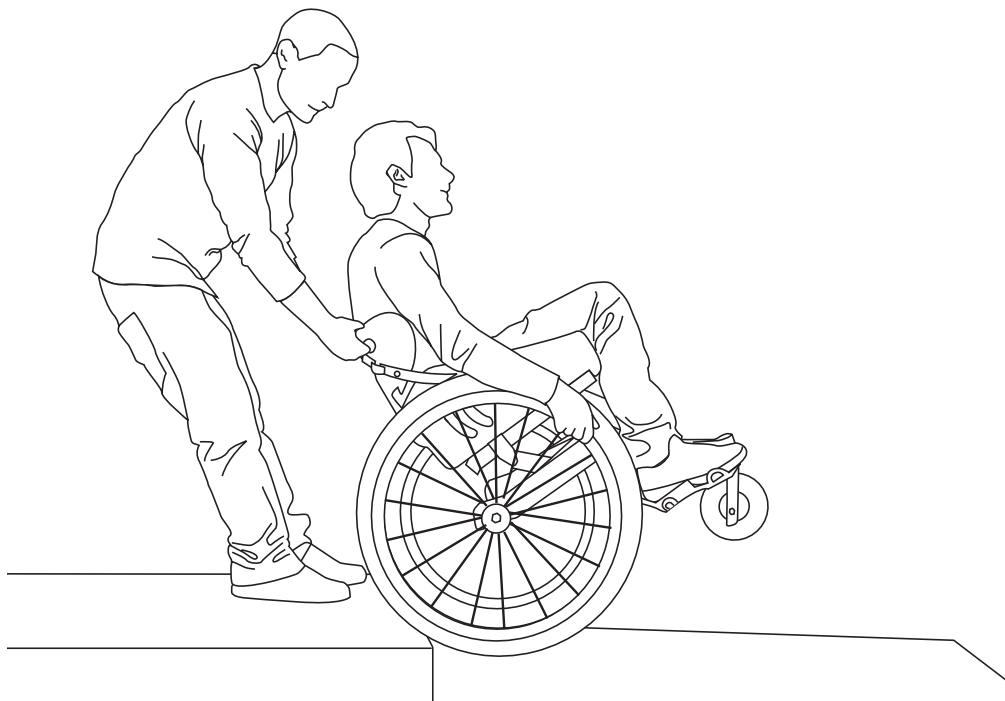

Montée d'une marche **AVEC un accompagnateur**

AVERTISSEMENT !

Risque de blessures



La montée fréquente de marches et trottoirs peut provoquer une rupture plus précoce que prévu de la zone de flexion du dossier du fauteuil roulant. L'utilisateur risque de chuter du fauteuil roulant.

- Utilisez systématiquement une aide à la bascule lorsque vous montez des marches et des trottoirs.

1. Déplacez le fauteuil roulant en arrière avec les roues arrière devant le bord.
2. L'accompagnateur incline le fauteuil roulant à l'aide des deux poignées de manière à soulever les roues avant du sol, puis tire les roues arrière au-dessus du bord, jusqu'à ce que les roues avant puissent aussi être déposées au sol.

Descente d'une marche **SANS un accompagnateur**

AVERTISSEMENT !

Risque de basculement



Lorsque vous descendez une marche sans accompagnateur, vous risquez de basculer en arrière si vous ne maîtrisez pas votre fauteuil roulant.

- Apprenez tout d'abord à descendre une marche avec un accompagnateur.
- Veillez à avoir détecté votre point de basculement (*Section Déplacement en fauteuil roulant - Propulsion et guidage du fauteuil roulant, p. 17*).

1. Déplacez le fauteuil roulant juste devant le bord, soulevez les roues avant et gardez l'équilibre.
2. Faites ensuite passer lentement les deux roues arrière au-dessus du bord. Maintenez les mains bien fermement sur les mains courantes, jusqu'à ce que les roues avant touchent de nouveau le sol.

Franchissement d'escalier

AVERTISSEMENT !

Risque de chute



Lors du franchissement d'escaliers, vous pouvez perdre l'équilibre et chuter avec votre fauteuil roulant.

- Franchissez toujours les escaliers comportant plus d'une marche avec 2 accompagnateurs.

Il est possible de franchir des escaliers en passant d'une marche à l'autre, comme décrit ci-après.

À cet effet, le premier accompagnateur se place derrière le fauteuil roulant et le tient au niveau des poignées. Le second accompagnateur enserme une partie fixe du châssis avant et bloque ainsi le fauteuil roulant à l'avant.

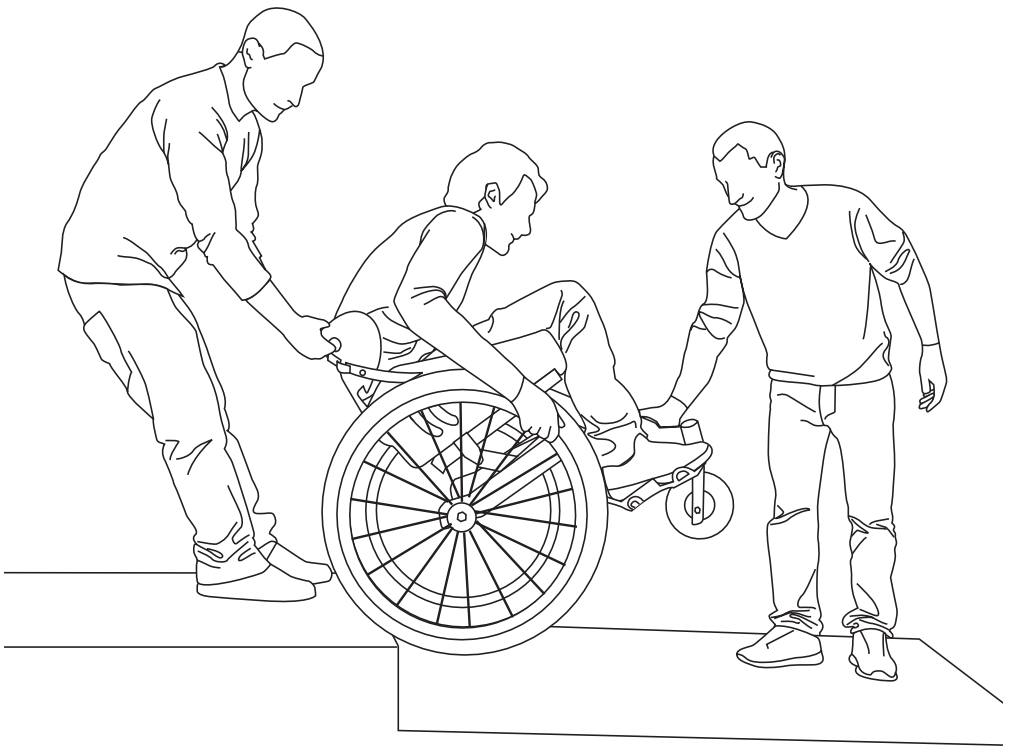

Passage de rampes et de pentes

AVERTISSEMENT !

Danger en cas de conduite incontrôlée

Lors du passage sur des pentes ou des descentes, votre fauteuil roulant peut basculer en arrière, sur le côté ou vers l'avant.

- Roulez sur les longues pentes uniquement avec un accompagnateur positionné derrière le fauteuil roulant.
- Évitez les dévers et les pentes de plus de 7°.
- Évitez les changements brusques de direction sur les pentes.



ATTENTION !

Danger en cas de conduite incontrôlée

Même sur les descentes légèrement en pente, votre fauteuil roulant risque de partir en roulant si vous ne le contrôlez pas au moyen des mains courantes.

- Bloquez les freins d'immobilisation lorsque vous vous trouvez à l'arrêt sur une pente dans votre fauteuil roulant.



En montée

Pour rouler en montée, vous devez vous mettre en mouvement et conserver l'allure, tout en contrôlant la direction.

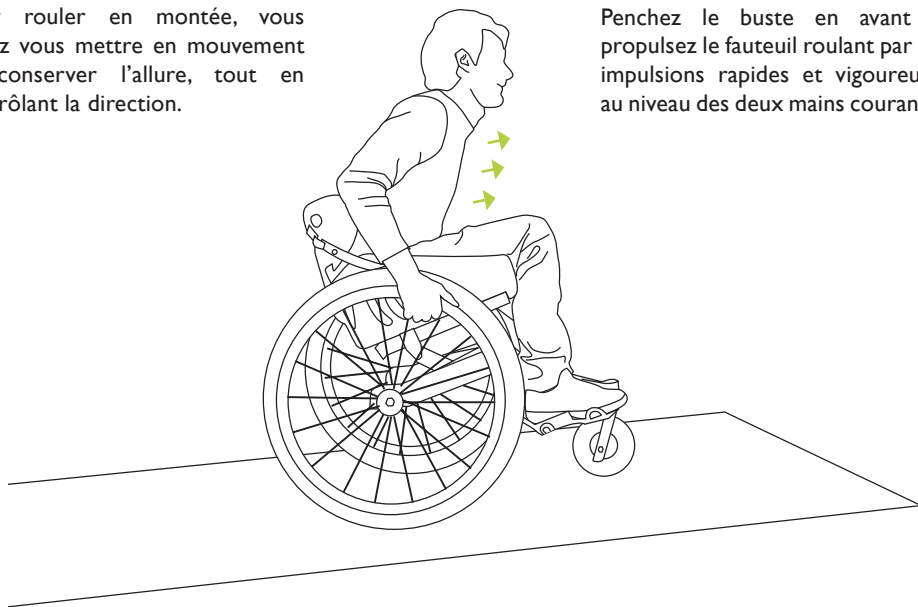

Penchez le buste en avant et propulsez le fauteuil roulant par des impulsions rapides et vigoureuses au niveau des deux mains courantes.

En descente

Pour la descente, il est important de contrôler la direction et surtout la vitesse. Penchez-vous en arrière et laissez les mains courantes glisser dans les mains, avec précaution. Vous devriez pouvoir stopper le fauteuil roulant à tout moment, en bloquant les mains courantes.



ATTENTION !

Risque de se brûler la paume des mains

Si vous freinez pendant un long moment, une très forte chaleur par friction se crée au niveau des cerceaux (spécifiquement MaxGrepp et Supergripp).

- Portez des gants adéquats.

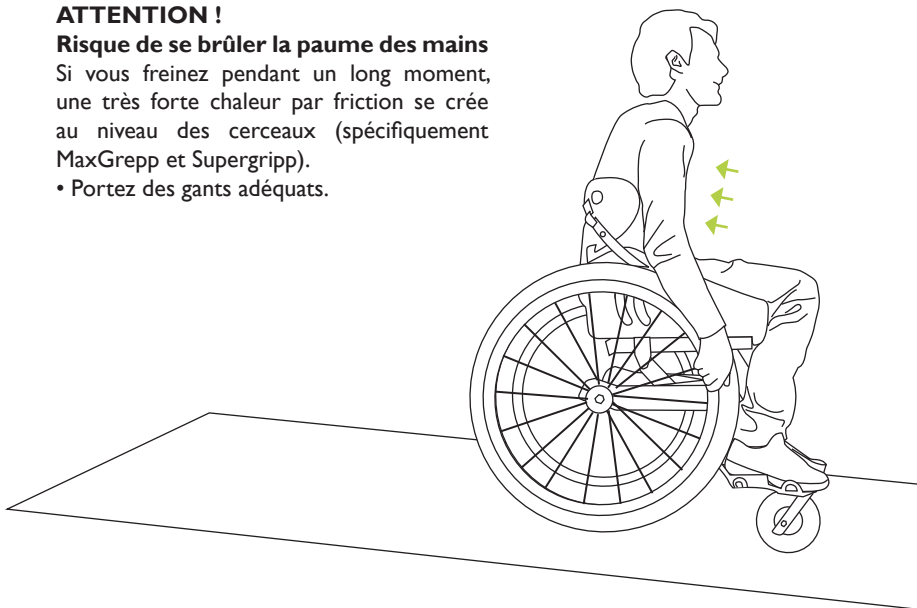

Stabilité et équilibre en position assise

Certaines activités et actions du quotidien nécessitent que vous vous penchiez du fauteuil roulant, en avant, de côté ou en arrière. Cela a une influence considérable sur la stabilité du fauteuil roulant. Pour pouvoir conserver votre équilibre à tout moment, respectez les points suivants :

Se pencher en avant



AVERTISSEMENT ! **Risque de basculement**

Lorsque vous vous penchez en avant, vous risquez de tomber du fauteuil roulant.

- Ne vous penchez jamais trop en avant et ne glissez pas vers l'avant dans votre siège pour atteindre un objet.
- Ne vous penchez pas en avant entre vos genoux, pour ramasser quelque chose au sol.

1. Orientez les roues avant vers l'avant. Pour cela, déplacez votre fauteuil roulant légèrement vers l'avant, puis revenez en arrière.
2. Bloquez les deux freins d'immobilisation.
3. Penchez-vous en avant juste assez pour que votre buste reste au-dessus des roues avant.



Saisir un objet en arrière



AVERTISSEMENT ! **Risque de basculement**

Lorsque vous vous penchez trop en arrière, vous risquez de basculer avec le fauteuil roulant.

- Ne vous penchez pas au-delà du dossier
- Utilisez un dispositif anti-basculade, pour plus de sécurité.

1. Orientez les roues avant vers l'avant. Pour cela, déplacez votre fauteuil roulant légèrement vers l'avant, puis revenez en arrière.
2. Bloquez les deux freins d'immobilisation.
3. Penchez-vous légèrement en arrière, sans pour autant modifier votre position assise.

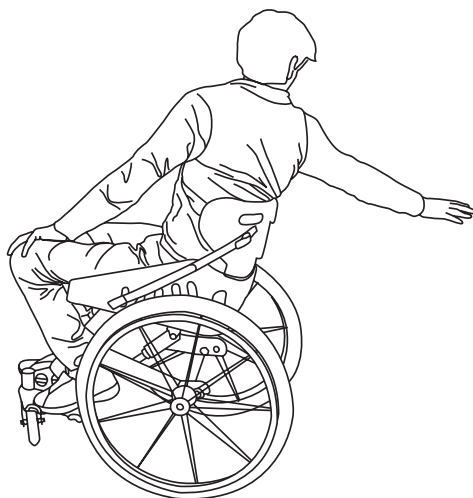

Consignes de sécurité



AVERTISSEMENT !

Risque de blessures en cas de transport non sécurisé

Votre fauteuil roulant n'est pas conçu pour le transport de personnes dans des véhicules. En cas d'accident vous risquez de vous causer de graves blessures.

- Pendant le transport, ne vous asseyez pas dans le fauteuil roulant, mais dans un siège correctement sécurisé.



AVERTISSEMENT !

Risque de blessures si le fauteuil n'est pas correctement fixé

En cas d'accident, de freinage brusque, etc... de graves blessures peuvent survenir suite à l'éjection de pièces du fauteuil.

- Retirez toujours les roues arrière lors du transport du fauteuil roulant.
- Fixez fermement toutes les pièces du fauteuil roulant dans le véhicule afin qu'elles ne risquent pas de se détacher pendant le trajet.



IMPORTANT !

Une dégradation excessive du matériel pourrait altérer la solidité des éléments porteurs.

- Ne déplacez pas votre fauteuil roulant sur un sol abrasif, si les roues sont démontées (par exemple, traction du cadre sur l'asphalte).

Montage et démontage de l'assise

Le fauteuil roulant possède un châssis rigide. Il est néanmoins possible de démonter l'assise rapidement.





Démontage et fixation des roues arrières



AVERTISSEMENT ! **Risque de renversement**

Si l'axe amovible d'une roue arrière n'est pas entièrement enclenché, la roue risque de se desserrer pendant l'utilisation du fauteuil. Cela peut provoquer le renversement du fauteuil.

- Assurez-vous systématiquement que les axes amovibles sont complètement enclenchés chaque fois que vous montez une roue.

MAINTENANCE

Consignes de sécurité



AVERTISSEMENT !

Certains matériaux subissent un vieillissement naturel. Il peut en résulter des dommages sur les pièces du fauteuil roulant.

- Faites contrôler votre fauteuil roulant par un revendeur spécialisé, après de longues durées d'utilisation et au moins une fois par an.



Nous vous recommandons d'effectuer vos maintenances et réparations par du personnel qualifié et spécialisé.

Plan de maintenance

Pour garantir la sécurité et la fiabilité nécessaires, procédez aux opérations de vérification suivantes à intervalles réguliers ou faites-les exécuter par une personne spécialisée.

Maintenance à effectuer	chaque semaine	chaque mois	chaque année
Contrôle de la pression des pneus	X		
Vérification de la bonne fixation des roues arrière	X		
Vérification de la ceinture de maintien	X		
Contrôle visuel		X	
Nettoyage des roues avant		X	
Contrôle des vissages		X	
Contrôle des rayons		X	
Vérification des freins d'immobilisation		X	
Vérification du fauteuil roulant par un revendeur spécialisé			X



Contrôle de la pression des pneus

1. Mesurez la pression des pneus (*Pneus, page 31*).
2. Gonflez le pneu à la pression prescrite.
3. Contrôlez également la sculpture des pneus.
4. Si nécessaire, changez les pneus.

Vérification de la bonne fixation des roues arrière

1. Tirez sur la roue arrière pour contrôler la fixation de l'axe de roue. La roue ne doit pas pouvoir se détacher.
2. Si les roues arrière ne sont pas correctement enclenchées, enlevez les saletés ou dépôts éventuels. Si le problème persiste, faites régler les axes de roue par un revendeur spécialisé.

Vérification de la ceinture de maintien

Assurez-vous que la ceinture de maintien est bien positionnée.



IMPORTANT !

- Les ceintures de maintien trop lâches doivent être réglées par un revendeur spécialisé.
- Les ceintures de maintien endommagées doivent être changées par un revendeur spécialisé.

Contrôle visuel

1. Recherchez des pièces desserrées, des fissures ou autres défauts sur votre fauteuil roulant.
2. Si vous remarquez quelque chose, faites immédiatement vérifier votre fauteuil roulant par un revendeur spécialisé.

Nettoyage des roues

1. Contrôlez si les roues tournent librement.
2. Enlevez les saletés et les cheveux des paliers de roues avant.

Vérification des vissages

Les vis peuvent se desserrer du fait d'une utilisation en continu.

1. Vérifiez si les vis sont bien fixées (au niveau du repose-pieds, du revêtement de siège, du dossier, du châssis, du module d'assise).
2. Resserez les éventuelles vis mal serrées au couple prescrit.



IMPORTANT !

- Les écrous et vis de fixation perdent leur effet en cas de desserrage et de serrage répétés.
- Faites remplacer les écrous et vis de fixation par un revendeur spécialisé.

Vérification de la tension des rayons

Les rayons ne doivent être ni détendus, ni déformés.

1. Faites resserrer les rayons détendus par un revendeur spécialisé.
2. Faites remplacer les rayons cassés par un revendeur spécialisé.

Contrôle des freins d'immobilisation

1. Contrôlez le bon positionnement des freins d'immobilisation. Le frein est réglé correctement si le segment de frein pénètre de quelques millimètres seulement dans le pneu, quand le frein est serré.
2. Si vous constatez que le réglage n'est pas correct, faites régler les freins par un revendeur spécialisé.



IMPORTANT !

- Après le remplacement ou un changement de position des roues arrière, il est nécessaire de régler de nouveau les freins d'immobilisation grâce à la molette amovible.

Contrôle suite à une forte collision ou à un coup violent

IMPORTANT !



Le fauteuil roulant peut subir des dommages non détectables à l'œil nu, suite à une forte collision ou un choc. La roue avant représente l'une des pièces qui recevra en premier les chocs. De fait, une attention toute particulière doit lui être portée.

- Il est primordial de faire contrôler votre fauteuil roulant par un revendeur spécialisé après une forte collision ou un choc.

Réparation ou remplacement de la chambre à air

1. Démontez la roue arrière et laissez le reste d'air s'échapper de la chambre à air.
2. Soulevez un flanc du pneu de la jante. Utilisez à cet effet un démonte-pneu pour vélo, mais aucun objet pointu tel qu'un tournevis, afin de ne pas endommager la chambre à air.
3. Retirez la chambre à air du pneu.
4. Réparez le pneu à l'aide d'une trousse de réparation de chambres à air, ou si nécessaire, remplacez la chambre à air.
5. Gonflez légèrement la chambre à air, jusqu'à ce qu'elle prenne une forme arrondie.
6. Guidez la valve dans l'orifice correspondant de la jante et insérez la chambre à air dans le pneu (la chambre à air doit être posée sans pli sur tout le pourtour du pneu).
7. Levez les flancs du pneu au-dessus du bord de la jante. Commencez par la zone de la valve et utilisez un démonte-pneu pour vélo. Lors de cette opération, vérifiez tout autour que la chambre à air ne se coince pas entre le pneu et la jante.
8. Gonflez le pneu à la pression de service maximale et assurez-vous qu'il ne perd réellement plus d'air.

Contrôle suite à une forte collision ou à un coup violent



Effectuez une vérification auprès d'un revendeur spécialisé.

Entretien

Votre fauteuil roulant vous rendra service pendant de longues années, si vous l'entretenez régulièrement.

IMPORTANT !



Le sable et l'eau de mer peuvent endommager les roulements à billes et les pièces métalliques peuvent rouiller, si la surface est endommagée.

- N'exposez le fauteuil roulant au sable et à l'eau de mer que pour une courte durée et nettoyez-le après chaque séjour à la plage.



IMPORTANT !

- N'utilisez aucun abrasif, aucun produit de nettoyage agressif, ni aucun nettoyeur haute pression.

1. Nettoyez les coussins et les pièces métalliques avec un chiffon doux et humide. Le revêtement de l'assise peut être lavé à 40°, sans sèche-linge.
2. Après un trajet sous la pluie ou après une douche, frottez soigneusement le fauteuil roulant pour le sécher.
3. Quand le fauteuil roulant est encrassé, essuyez la saleté aussi vite que possible avec un chiffon humide et frottez soigneusement le fauteuil pour le sécher.

Désinfection

Une désinfection par vaporisation ou essuyage est permise à l'aide de désinfectants testés et approuvés.

APRÈS UTILISATION

Réutilisation

Le fauteuil roulant est adapté à une réutilisation. Il est nécessaire d'effectuer les mesures suivantes :

- Nettoyage et désinfection conformément à la *Section Maintenance - Entretien et désinfection p. 27* du présent manuel.
- Inspection conformément au à la *Section Maintenance - Plan de maintenance p. 26* du présent manuel.
- Adaptation en fonction de l'utilisateur conformément à la documentation de service.

Stockage

Le fauteuil roulant doit être entreposé, après utilisation, en intérieur à l'abri des nuisances extérieures. Veillez à ne jamais placer le fauteuil trop près d'une source de chaleur.

En cas de stockage de longue durée (supérieure à 4 mois), veillez à protéger le fauteuil, et respecter les recommandations précédemment faites. Avant réutilisation, vérifier l'aspect générale du fauteuil ainsi que la pression des pneus (*se référer au tableau p 31*).

Mise au rebut

Respectez l'environnement et faites éliminer votre fauteuil roulant de manière conforme. Les dispositions légales en vigueur au niveau national et local s'appliquent pour la mise au rebut.



Adressez-vous à votre revendeur spécialisé pour une mise au rebut conforme ou demandez à votre mairie ou municipalité le nom d'une entreprise locale de gestion des déchets.

RÉSOLUTION DE PROBLÈMES

Consignes de sécurité

Des dysfonctionnements peuvent apparaître, du fait de l'utilisation quotidienne du fauteuil roulant, de nouveaux réglages ou de modifications apportées au fauteuil pour répondre à de nouvelles exigences. Le tableau suivant indique comment détecter les dysfonctionnements et les résoudre.



ATTENTION !

Contactez immédiatement votre revendeur spécialisé si vous remarquez des dysfonctionnements sur votre fauteuil roulant, par exemple un changement considérable de sa tenue de route.



IMPORTANT !

Certaines des opérations mentionnées doivent être réalisées par un revendeur spécialisé agréé. Elles sont repérées en conséquence. Nous vous recommandons de faire effectuer tous les réglages par un revendeur spécialisé.

Détection et résolution des problèmes

Problème	Cause possible	Mesure corrective
Le fauteuil roulant ne roule pas droit	Pression de gonflage incorrecte dans une roue arrière	Rectifier la pression de gonflage → § 11.3 - Pneus, p. 31
	Un ou plusieurs rayons cassés	Remplacer le(s) rayon(s) défectueux → revendeur spécialisé
	Serrage inégal des rayons	Resserrer les rayons trop détendus → revendeur spécialisé
	Paliers de roue avant encrassés ou endommagés	Nettoyer ou remplacer les paliers → revendeur spécialisé
Le fauteuil roulant bascule trop facilement en arrière	Les roues arrière sont montées trop vers l'avant	Reculer la fixation de l'assise → revendeur spécialisé
	Angle du dossier trop important	Réduire l'angle du dossier → revendeur spécialisé
La prise des freins est mauvaise ou asymétrique	Pression de gonflage incorrecte dans l'une des deux roues arrière	Rectifier la pression de gonflage → § 11.3 - Pneus, p. 31
	Réglage des freins incorrect	Réctifier le réglage des freins → revendeur spécialisé
Résistance au roulement très importante	Pression de gonflage trop faible dans les roues arrière	Rectifier la pression de gonflage → Pneus, p. 31
	Roues arrière non parallèles	Assurez-vous que les roues arrière sont bien parallèles → revendeur spécialisé
Flottement des roues avant lors de déplacements rapides	Pas assez de tension au niveau des paliers de roue avant	Serrer légèrement l'écrou au niveau de l'axe de paliers → revendeur spécialisé
	La roue avant est usée jusqu'au plat	Remplacer la roue avant → revendeur spécialisé
La roue avant manque de mobilité ou est bloquée	Les roulements à billes sont encrassés ou défectueux	Nettoyer ou remplacer les roulements à billes → revendeur spécialisé
	Perpendicularité de l'axe de la fourche avant par rapport au sol	Visser ou dévisser la tringlerie → revendeur spécialisé

CARACTÉRISTIQUES TECHNIQUES

Dimensions et poids

Toutes les dimensions et les spécifications de poids se rapportent à une largeur d'assise de 400 mm et à une profondeur d'assise de 400 mm dans la configuration la plus légère du fauteuil roulant. Les dimensions et le poids peuvent changer en fonction des différentes configurations.

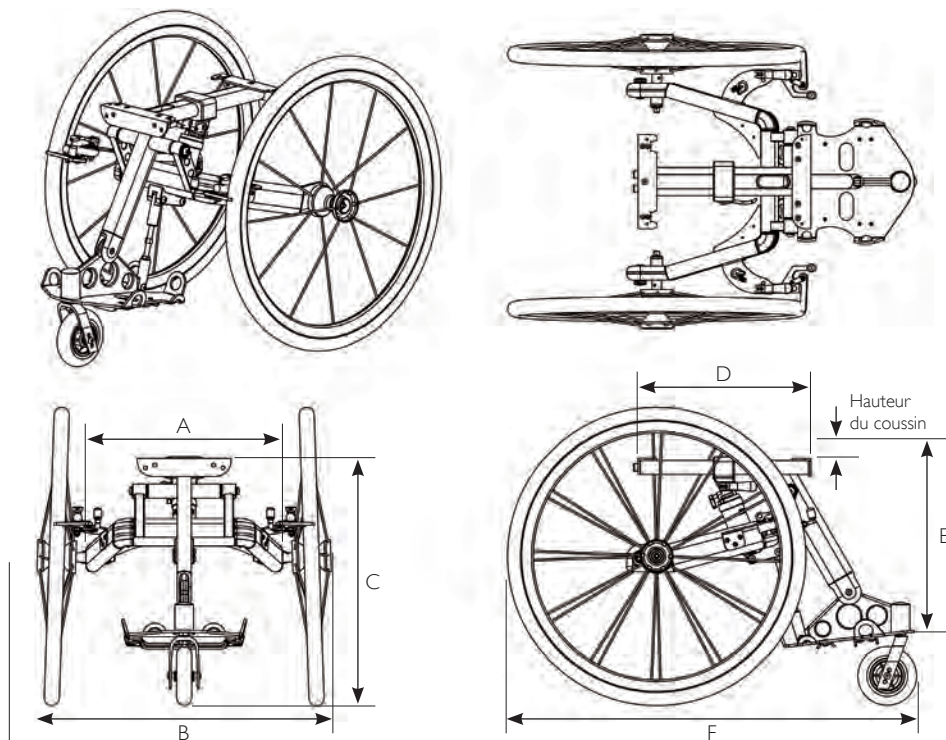

A	Largeur d'assise	9 tailles : 30/32/34/36/38/40/42/44 et 46 cm
B	Largeur totale	Largeur d'assise + 22 cm (variations possibles selon le modèle de roues)
C	Hauteur d'assise avant	Entre 52 et 57 cm
D	Profondeur d'assise	De 40 à 50 cm
E	Longueur de jambe	De 36 à 46 cm
F	Longueur totale	De 82 à 89 cm (varie selon le diamètre des roues avant et arrière)

Angle d'assise arrière	Réglable de 0° à 20°
Angle du dossier	Variable de 20°
Hauteur du dossier	Sur-mesure : de 25 cm (coque sportive) à 50 cm (distance entre le fond de l'assise et le haut du dossier)
Poids	Entre 11,5 kg et 13 kg (varie selon la taille du châssis et des modèles de roues)
Poids maximal admissible (utilisateur + charges)	90 kg

Conditions ambiantes

N'exposez pas le fauteuil roulant à des températures inférieures à - 20 °C ou supérieures à 40 °C.

Pneus

La pression de gonflage optimale dépend du type de pneus.

Pneus	Pression de gonflage maximum		
Pneus à faible résistance au roulement	7 bar	700 kPa	101 psi
Pneus profilés	7,5 bar	750 kPa	108 psi
Pneus à profil lisse	10 bar	1000 kPa	145 psi
Pneus Mountain Bike	4 bar	400 KPa	58 psi
Pneus en caoutchouc plein	-	-	-

Autocollant d'identification

L'autocollant d'identification est apposé sur le châssis de votre fauteuil roulant et indique ces informations :

- désignation du fabricant,
- désignation du produit,
- limite de poids,
- numéro de série,
- taille,
- date de réception du fauteuil.

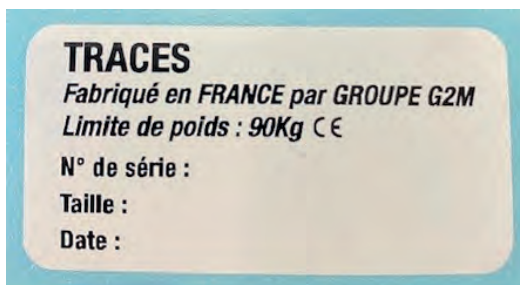

LES OPTIONS

Il existe une multitude d'options pour le châssis.

Possibilité de rajouter un sac de transport pour roues arrières.



Guidon rando



Guidon poignée canne



Kit adaptation "Klick"



Bras avant assistance électrique



Barre arrière assistance électrique



Kit roue anti-bascule



Kit ski roue avant



Kit receveur plateau (corset-siège)

Roue anti-bascule

Les différentes paires de roues arrière.



Attack



Tensio Std



Fat

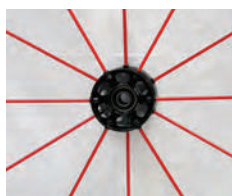

Spinergy Lx

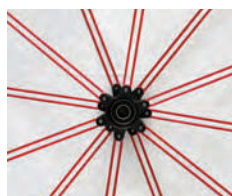

Twin Star



Les différentes paires pneus.



Schwalbe
Airborne



Schwalbe
Marathon +



Panaracer
T-Serv



CARNET D'ENTRETIEN

MISE EN SERVICE

Date :

Contrôle visuel du fauteuil à réception :

Réglages initiaux effectués :

.....

.....

Sensibilisation et formation utilisateur effectuées le :

ENTRETIEN

Date : Type d'entretien : préventif maintenance curative

Actions effectuées / pièces remplacées (noter les références) :

.....

.....

Commentaires :

.....

ENTRETIEN

Date : Type d'entretien : préventif maintenance curative

Actions effectuées / pièces remplacées (noter les références) :

.....

.....

Commentaires :

.....

ENTRETIEN

Date : Type d'entretien : préventif maintenance curative

Actions effectuées / pièces remplacées (noter les références) :

.....

.....

Commentaires :

.....

ENTRETIEN

Date : Type d'entretien : préventif maintenance curative

Actions effectuées / pièces remplacées (noter les références) :

.....

.....

Commentaires :

.....

ENTRETIEN

Date : Type d'entretien : préventif maintenance curative

Actions effectuées / pièces remplacées (noter les références) :

.....

.....

Commentaires :

.....

ENTRETIEN

Date : Type d'entretien : préventif maintenance curative

Actions effectuées / pièces remplacées (noter les références) :

.....

.....

Commentaires :

.....

ENTRETIEN

Date : Type d'entretien : préventif maintenance curative

Actions effectuées / pièces remplacées (noter les références) :

.....

.....

Commentaires :

.....

ENTRETIEN

Date : Type d'entretien : préventif maintenance curative

Actions effectuées / pièces remplacées (noter les références) :

.....

.....

Commentaires :

.....

ENTRETIEN

Date : Type d'entretien : préventif maintenance curative

Actions effectuées / pièces remplacées (noter les références) :

.....

.....

Commentaires :

.....

ENTRETIEN

Date : Type d'entretien : préventif maintenance curative
Actions effectuées / pièces remplacées (noter les références) :
.....
.....
Commentaires :
.....

ENTRETIEN

Date : Type d'entretien : préventif maintenance curative
Actions effectuées / pièces remplacées (noter les références) :
.....
.....
Commentaires :
.....

ENTRETIEN

Date : Type d'entretien : préventif maintenance curative
Actions effectuées / pièces remplacées (noter les références) :
.....
.....
Commentaires :
.....

ENTRETIEN

Date : Type d'entretien : préventif maintenance curative
Actions effectuées / pièces remplacées (noter les références) :
.....
.....
Commentaires :
.....

ENTRETIEN

Date : Type d'entretien : préventif maintenance curative
Actions effectuées / pièces remplacées (noter les références) :
.....
.....
Commentaires :
.....

ENTRETIEN

Date : Type d'entretien : préventif maintenance curative

Actions effectuées / pièces remplacées (noter les références) :

Commentaires :

ENTRETIEN

Date : Type d'entretien : préventif maintenance curative

Actions effectuées / pièces remplacées (noter les références) :

Commentaires :

ENTRETIEN

Date : Type d'entretien : préventif maintenance curative

Actions effectuées / pièces remplacées (noter les références) :

Commentaires :

ENTRETIEN

Date : Type d'entretien : préventif maintenance curative

Actions effectuées / pièces remplacées (noter les références) :

Commentaires :

ENTRETIEN

Date : Type d'entretien : préventif maintenance curative

Actions effectuées / pièces remplacées (noter les références) :

Commentaires :

ENTRETIEN

Date : Type d'entretien : préventif maintenance curative
Actions effectuées / pièces remplacées (noter les références) :
.....
.....
Commentaires :
.....

ENTRETIEN

Date : Type d'entretien : préventif maintenance curative
Actions effectuées / pièces remplacées (noter les références) :
.....
.....
Commentaires :
.....

ENTRETIEN

Date : Type d'entretien : préventif maintenance curative
Actions effectuées / pièces remplacées (noter les références) :
.....
.....
Commentaires :
.....

ENTRETIEN

Date : Type d'entretien : préventif maintenance curative
Actions effectuées / pièces remplacées (noter les références) :
.....
.....
Commentaires :
.....

ENTRETIEN

Date : Type d'entretien : préventif maintenance curative
Actions effectuées / pièces remplacées (noter les références) :
.....
.....
Commentaires :
.....

ENTRETIEN

Date : Type d'entretien : préventif maintenance curative

Actions effectuées / pièces remplacées (noter les références) :

.....

.....

Commentaires :

.....

ENTRETIEN

Date : Type d'entretien : préventif maintenance curative

Actions effectuées / pièces remplacées (noter les références) :

.....

.....

Commentaires :

.....

ENTRETIEN

Date : Type d'entretien : préventif maintenance curative

Actions effectuées / pièces remplacées (noter les références) :

.....

.....

Commentaires :

.....

ENTRETIEN

Date : Type d'entretien : préventif maintenance curative

Actions effectuées / pièces remplacées (noter les références) :

.....

.....

Commentaires :

.....

ENTRETIEN

Date : Type d'entretien : préventif maintenance curative

Actions effectuées / pièces remplacées (noter les références) :

.....

.....

Commentaires :

.....

VOTRE REVENDEUR SPÉCIALISÉ

Mouvly est spécialisée dans les activités **sports et loisirs** adaptées aux personnes en **situation de handicap**.

Nous proposons **des solutions** permettant la pratique de la **randonnée**, de **l'équitation**, ou encore d'**activités nautiques**.

Mouvly appartient au **Groupe G2M**, **fabricant de composants orthopédiques**, depuis plus de **70 ans**.



WWW.MOUVLY.COM



MOUVLY

Groupe **G2M**

